

respekta Einbau Kühl- Gefrierkombination

Typ / Modell: KGE 144 A++ (Stand 2021)

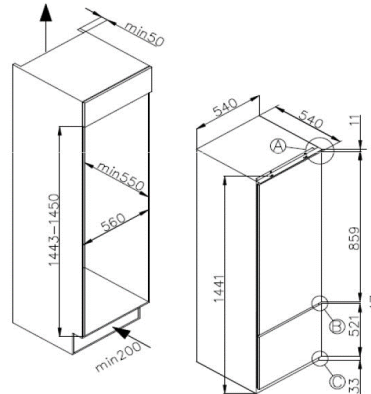

Kategorie des Haushaltskühlgerätemodells:	7 - Kühl-Gefriergerät
Energieeffizienzklasse Skala von A bis G	E
Jahresenergieverbrauch in kW/h	193
Gesamthalt aller Frischhalte und Kühlfächer in L	162
Gesamtnutzhalt aller Gefrierfächer in L	50
Sterne Kennzeichnung:	4****
automatisches Abtauverfahren Kühlteil / Gefrierteil:	-
max. Lagerzeit bei Störungen:	11,00 Std.
Gefriervermögen in 24 Std.:	2,5 kg
Klimaklasse* ² :	N-ST
Empfohlene Umgebungstemperatur:	16 bis 38 °C
Geräuschemission in dB (A) und Geräuschemissionsklasse	39 / C
Einbaugerät:	ja
Weinschrank ³ :	-
² kein Weinlagerfach und für die Lagerung bestimmter Lebensmittel bei einer höheren Temperatur als +14 °C vorgesehen	
³ Dieses Gerät ist ausschließlich zur Lagerung von Wein bestimmt	

Energieeffizienzklasse E, 4* Gefrierfach, 212 L Nutzhalt, 144cm Nischenmaß, wechselbarer Türanschlag, Automatisches Abtauen des Kühlteils

Ausstattungsmerkmale / technische Daten

Regelbares Thermostat:	ja
Kompressor:	1
Wechselbarer Türanschlag:	ja
Dekorrahmen:	nein
Verstellbare Füße:	ja
Schleppscharniere:	ja
Abtauverfahren im Kühlteil / Gefrierteil:	automatisch / manuell
LED-Beleuchtung im Kühlteil:	ja / 1 W
Anschlusswert:	100 W
Glasablagen:	4
Gemüseschublade:	2
Türablagen / Eierablagen:	3
Ablage im Gefrierteil / Gefrierfachklappe / Gefrierschubladen:	- / - / 2

Abmessungen

Gerätemaße in cm (H x B x T) / Gewicht:	144,00 x 54,00 x 54,00 / 45,0 kg
Mit Verpackung in cm (H x B x T) / Gewicht:	149,00 x 57,30 x 57,30 / 49,3 kg

Artikelnummer	EAN	UVP
KGE144A++	4260641228553	599,00 €